

# Überlab Berlin

Exposé



MARCH 24



Wir sind Teil der Serviceplan Group

# HOUSE OF COMMUNICATION

ÜBERLAB

MÄRZ 24



# Agenda

1. Konzept
2. Lage
3. Angebot
4. Kontakt



# 01

## Konzept

Creativity is based on collaboration.



# JOY Wörter WORK

Unser Arbeitsleben basiert heute mehr denn je auf Austausch. **Austausch erfordert Offenheit - gegenüber neuen Ideen, neuen Technologien, neuen Arbeitsweisen.** Das überlab im House of Communication versteht sich als offene Plattform und Begegnungsraum, in dem unterschiedliche Welten aufeinandertreffen. Ein inspirierender Ort, an dem Experiment und Fokus, Analoges und Digitales, Experimentelles und Professionelles, Künstlerisches und Kommerzielles nicht konkurrieren, sondern sich überschneiden, verschmelzen und gegenseitig bereichern.



66

Überlab is an open space where Serviceplan's übercreative spirit, ultra-flexible spaces and services all come together in the city's hottest location. Empowering and inspiring our community of users to innovate and work together in the best way possible.

→ Florian Haller, CEO Serviceplan Group

99





## Cool Spaces

Office and Co-Working



## Creative Hotspot

Spirit and Location



## Lively Community

Events



# 02

## Lage

House of Communication  
Berlin

ÜBERLAB

MÄRZ 24







# Verbunden

Direkt in Berlin Mitte zwischen Museumsinsel und Monbijoupark, gleich ums Eck von Google und YouTube, auf direkter Tuchfühlung mit der Startup-Szene und in Rufweite zum Regierungsviertel liegt der Hauptstadt-Standort der Serviceplan Gruppe. Hier arbeiten 180 inspirierende Menschen aus den Bereichen Kreation, Redaktion, Media und Technologie innovativ und in ständigem Dialog zusammen. So entsteht Veränderung, die den Unterschied macht - für unsere Kunden, in Märkten, in der Gesellschaft und in der Branche. Nicht umsonst nennen wir die ausgeprägte Erfolgskultur im HoC Berlin IMPACT. Und genau so begleiten wir unsere Kunden bestmöglich beim gesellschaftlichen und technologischen Wandel.

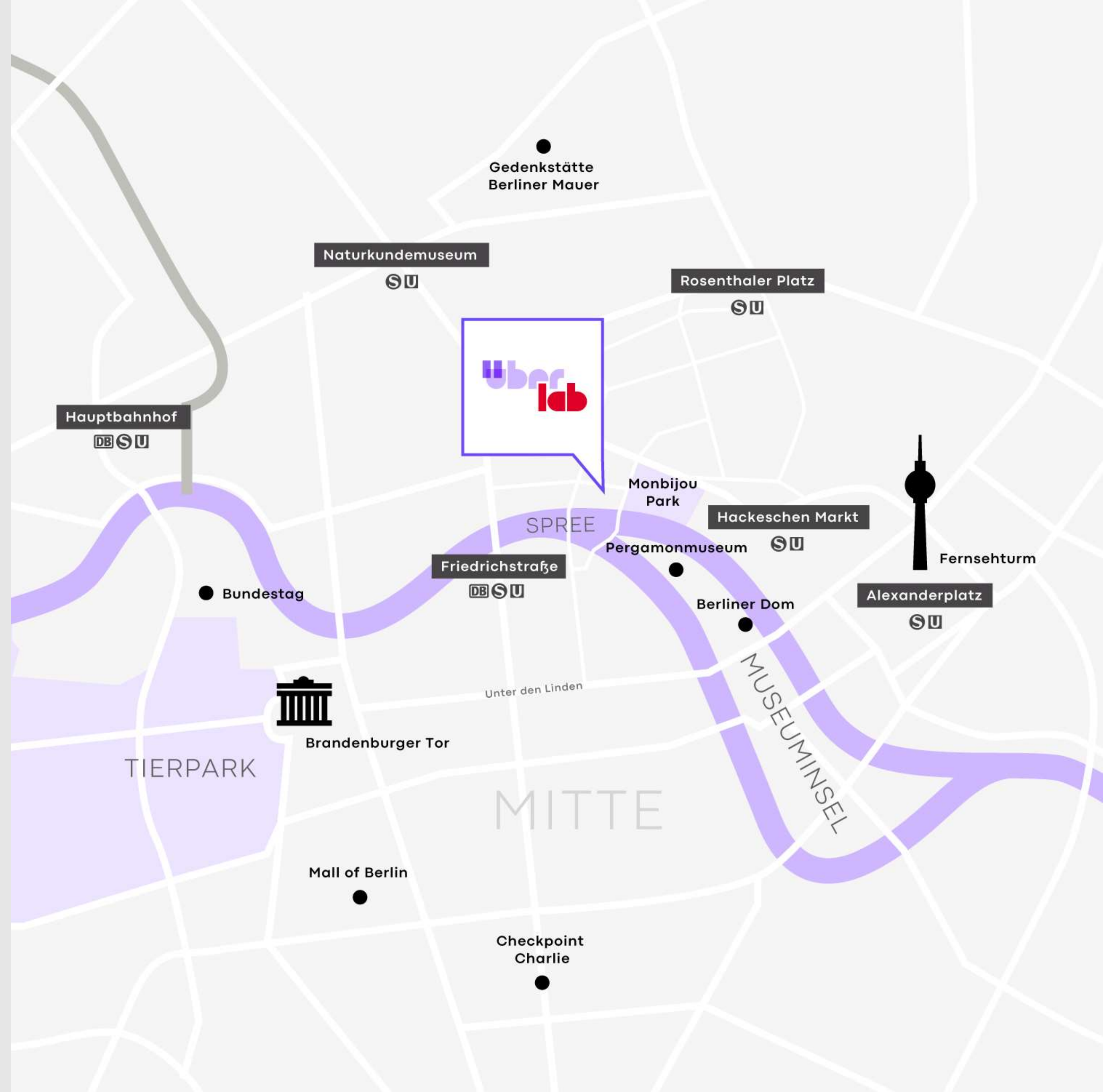



# Integriert

<b>Spree</b>	1 Min. zu Fuß
<b>Taxistand</b>	2 Min. zu Fuß
<b>Hackescher Markt</b>	7 Min. zu Fuß
<b>Oranienburger Tor</b>	7 Min. zu Fuß
<b>Friedrichstraße</b>	10 Min. zu Fuß
<b>Alexanderplatz</b>	12 Min. Metro
<b>Hauptbahnhof</b>	10 Min. S-Bahn
<b>Flughafen (BER)</b>	60 Min S-Bahn

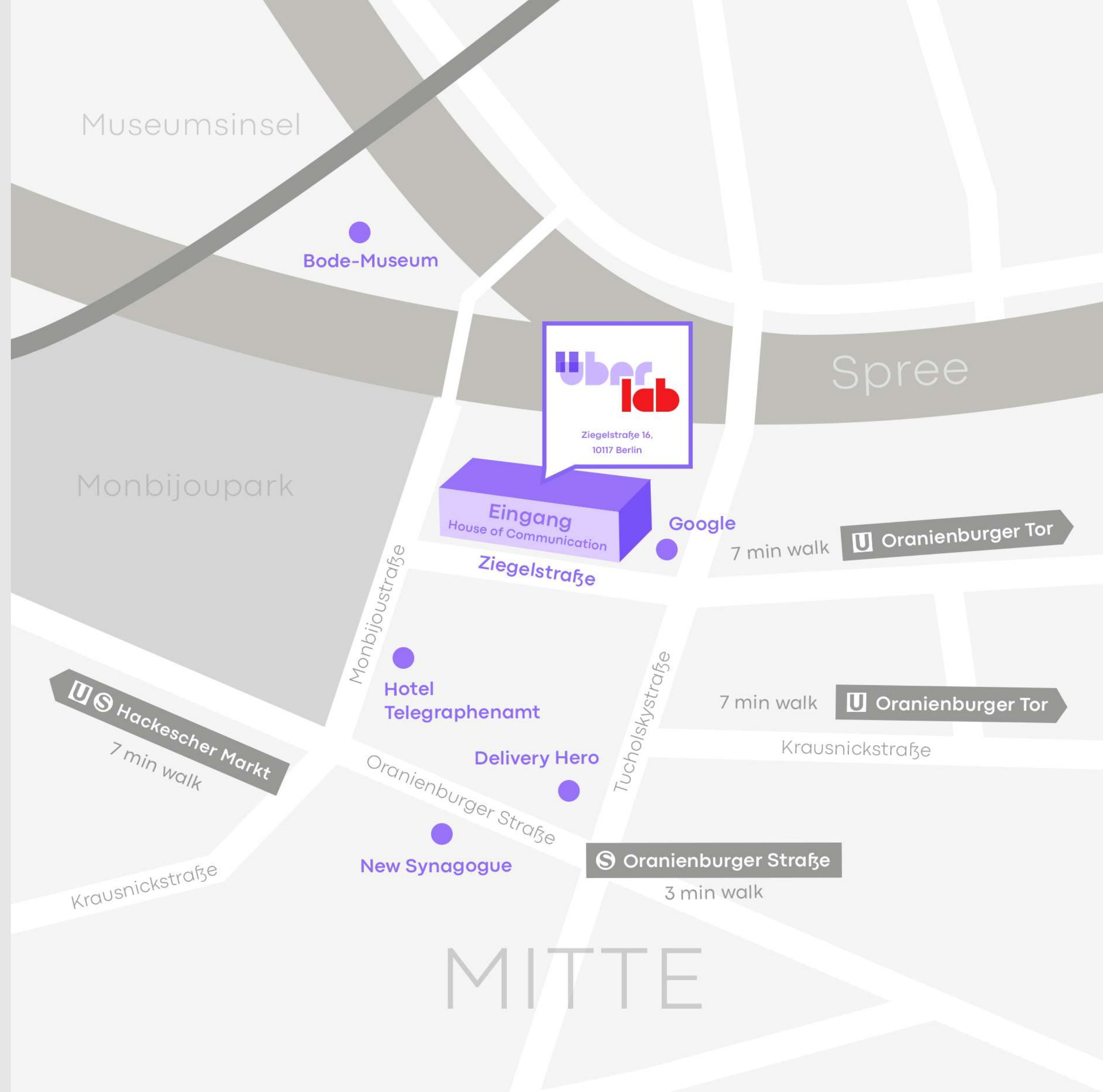



# Im Kiez



Restaurant Verōnika, Grill Royal, Maison Dang, Hummus & Friends, Shiso Japanese Burger, Magic John's Pizza, Cinnamood Bakery,



Strandbar Mitte, Root Bar Hotel Telegraphenamt, Bar Saint Jean, Pawn Dot Com Bar, Lost my voice Bar, The Coven Bar



Fotografiska Museum Berlin, Pergamonmuseum, Bode-Museum, Neues Museum, Alte Nationalgalerie, Museum für Vor- und Frühgeschichte, James Simon Gallery



Hotel Telegraphenamt, Arcotel Velvet Berlin, Hotel Amo by Amano,

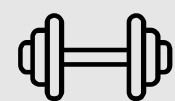

Princip Members Club, Holmes Place Fitnessstudio, RESET - Personal EMS Training, Hale.Now Studio Mitte





# Zeitgemäß

Als Serviceplan Group liegt Kreativität in unserer DNA und das ist überall spürbar - in unserer Arbeit, unseren Gebäuden, in unserem Denken & Miteinander.

Kampagnen und Kunstwerke stellen aber nicht nur eine kreative Leistung dar, sondern erzählen Geschichten. Mal schillernd, mal skurril, manchmal lustig oder auch traurig. Entscheidend ist, dass sie berühren und einen kleinen Ankerpunkt im Kopf oder im Herzen des Betrachters setzen.

In unserem Berliner Standort findet man aktuell Kunstwerke von Jonathan Meese und zukünftig von Gabriel Holzner.





# Buchbare Raumangebote & Experiences

## Conference Space

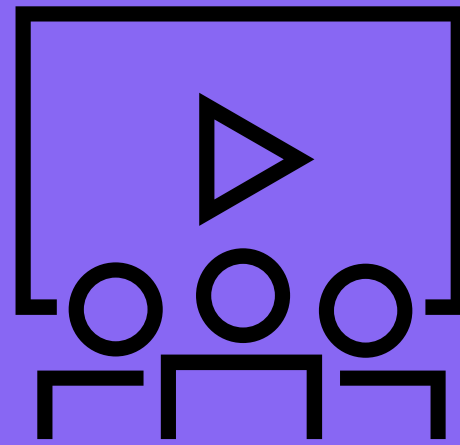

Für Meetings und Konferenzen bietet das HOC diverse Räumlichkeiten inklusive hochwertiger technischer Ausstattung. Zusätzlich kann man Catering und weitere Services dazubuchen.

## Event Space

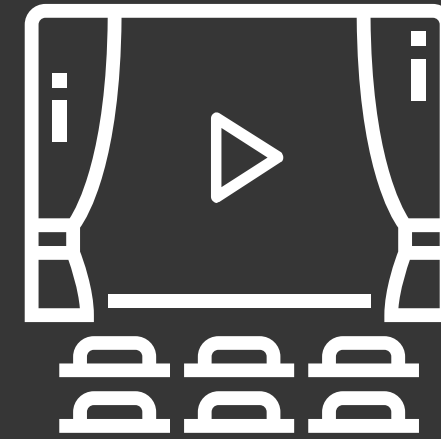

Die offen konzipierte Erdgeschossfläche ist der ideale Ort für Präsentationen, Events und Workshops. Angrenzend sind direkt 3 Konferenzräume. Für Events bis zu 100 Personen dient unsere imposante Dachterasse. Auf 160qm hat man den Blick auf den Fernsehturm, der Spree und dem Bodemuseum.

## Office Space

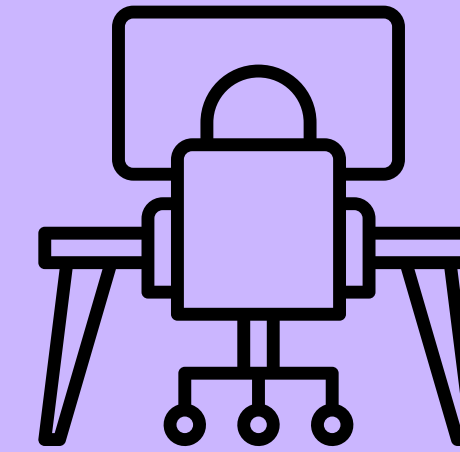

Im überlab Berlin stehen mehr als 170 m<sup>2</sup> flexible Co-Working Spaces zur Verfügung. Sämtliche Tische sind höhenverstellbar und mit modernen Bürostühlen ausgestattet. Darüber hinaus gibt es abschließbare Locker für jede:n Mieter:in.



# Services & Amenities der Community Spaces



Touch-screen Monitore  
mit video-call Camera's



Espresso-Bar am  
Empfang

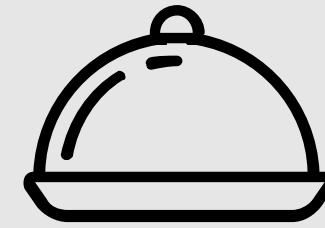

Buchbares  
Catering

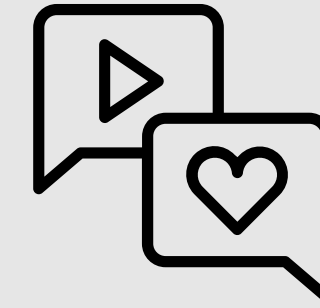

Interaktive  
Gemeinschafts-  
& Eventflächen

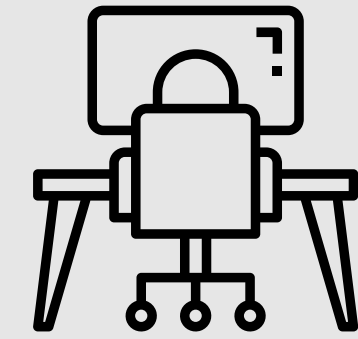

Co-working  
Spaces

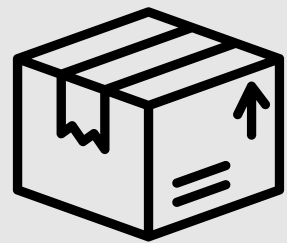

Empfang &  
Paketservice

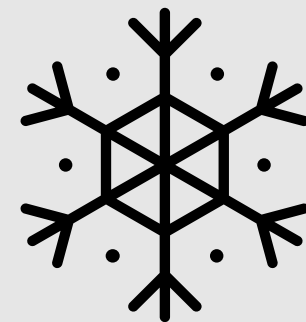

Klimatisierte  
Konferenzräume

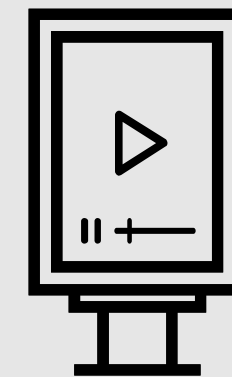

2x3 m  
LED-Screen  
Werbefläche

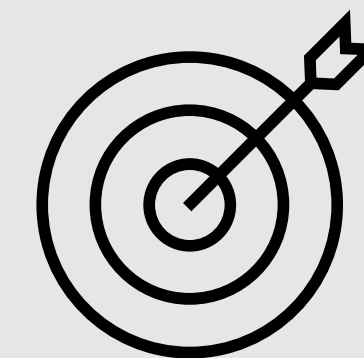

Focus Areas und  
Phone-Boxes



Hochwertige  
Möblierung mit  
Designikonen



# 03

## Angebot

Verfügbare Räume  
im HoC Berlin

ÜBERLAB

MÄRZ 24



# Das überlab im HoC Berlin

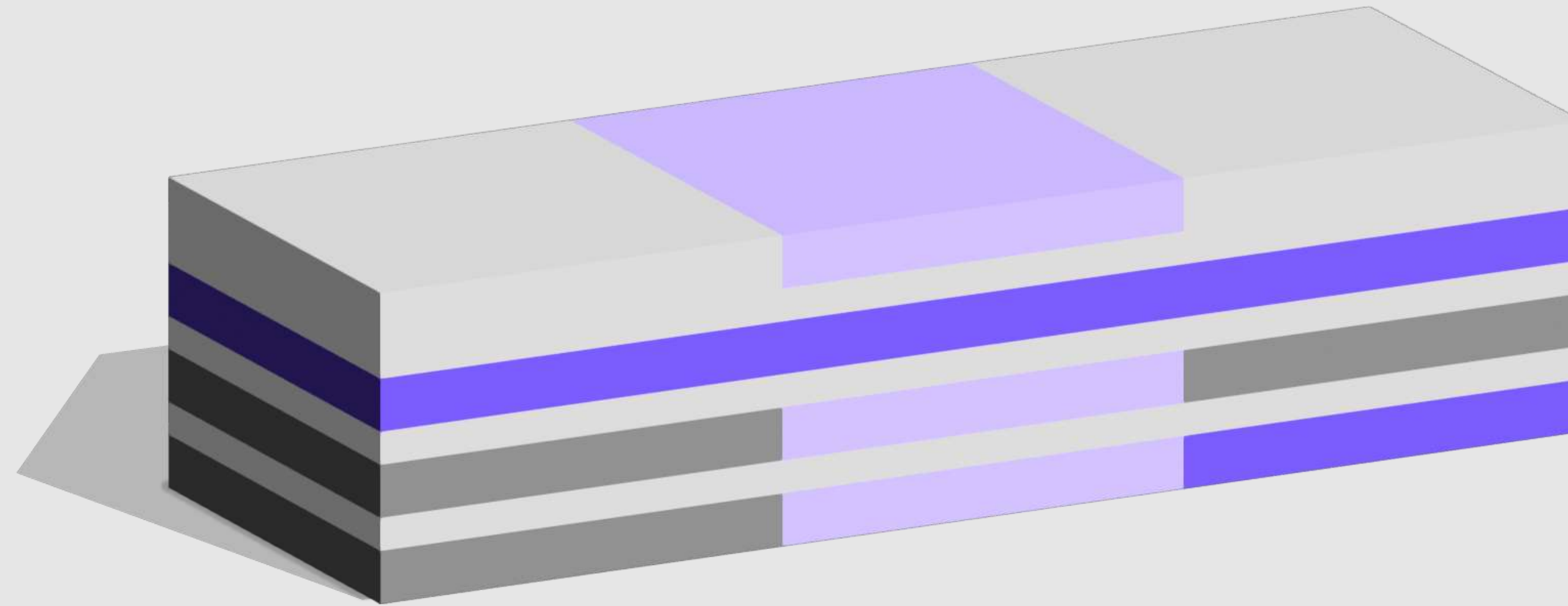

■ Serviceplan Group   ■ Co-working   ■ Konferenz & Event Flächen



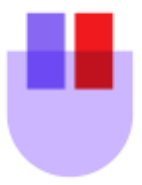

Hinweis: m<sup>2</sup>- und Kapazitätsangaben sind vorläufig, ohne Gewähr und unverbindlich

# Überblick buchbare Flächen EG

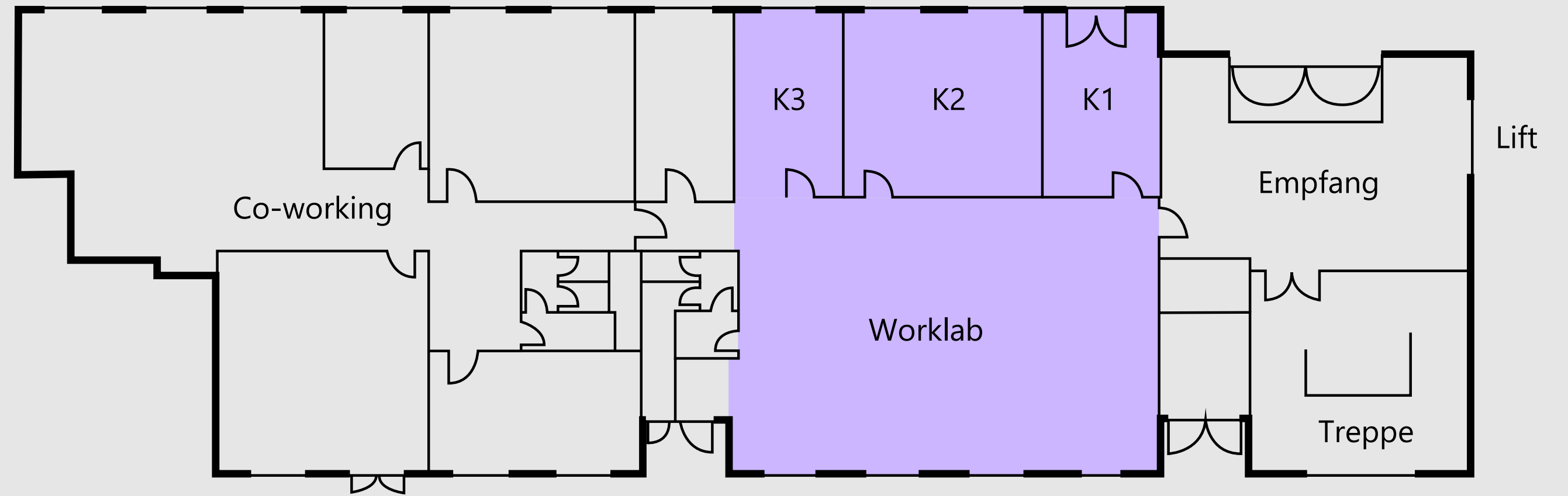

<b>KONFERENZ 1</b>	18 qm	3 pax
<b>KONFERENZ 2</b>	33 qm	6 pax
<b>KONFERENZ 3</b>	17 qm	6 pax
<b>WORKLAB</b>	115 qm	80 pax



# Überblick buchbare Flächen 1. OG

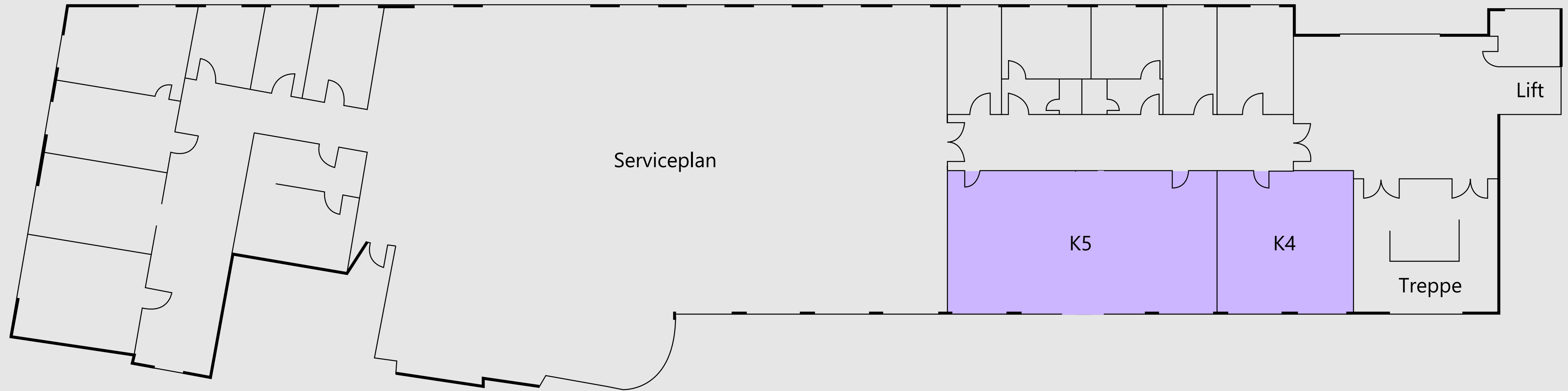

<b>KONFERENZ 4</b>	40 qm	12 pax
<b>KONFERENZ 5</b>	80 qm	24 pax
<b>KONFERENZ 4 + 5</b>	120 qm	80 pax



# Überblick buchbare Flächen 3. OG

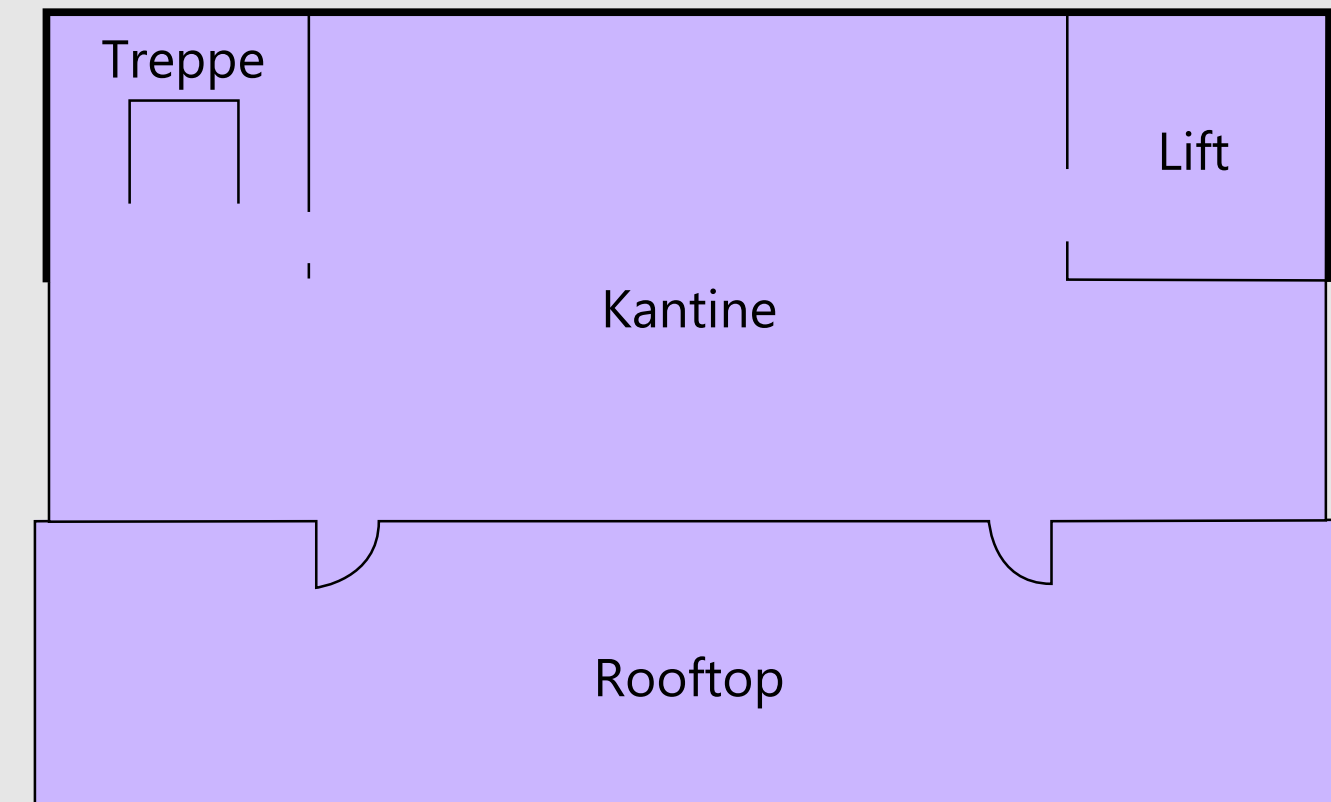

**Rooftop**

80 qm  
Innen  
80 qm  
außen

100 pax



# Konferenz 1

Größe  
**18 qm**

Kosten  
**42 € pro Stunde**

Media  
**55" Touchscreen**

Raumkapazitäten  
**3 Pax, fixe Möblierung**





# Konferenz 2

Größe  
**33 qm**

Kosten  
**50 € pro Stunde**

Media  
**86" Touchscreen**

Raumkapazitäten  
**6-8 Pax, runder Tisch,  
fixe Möblierung**

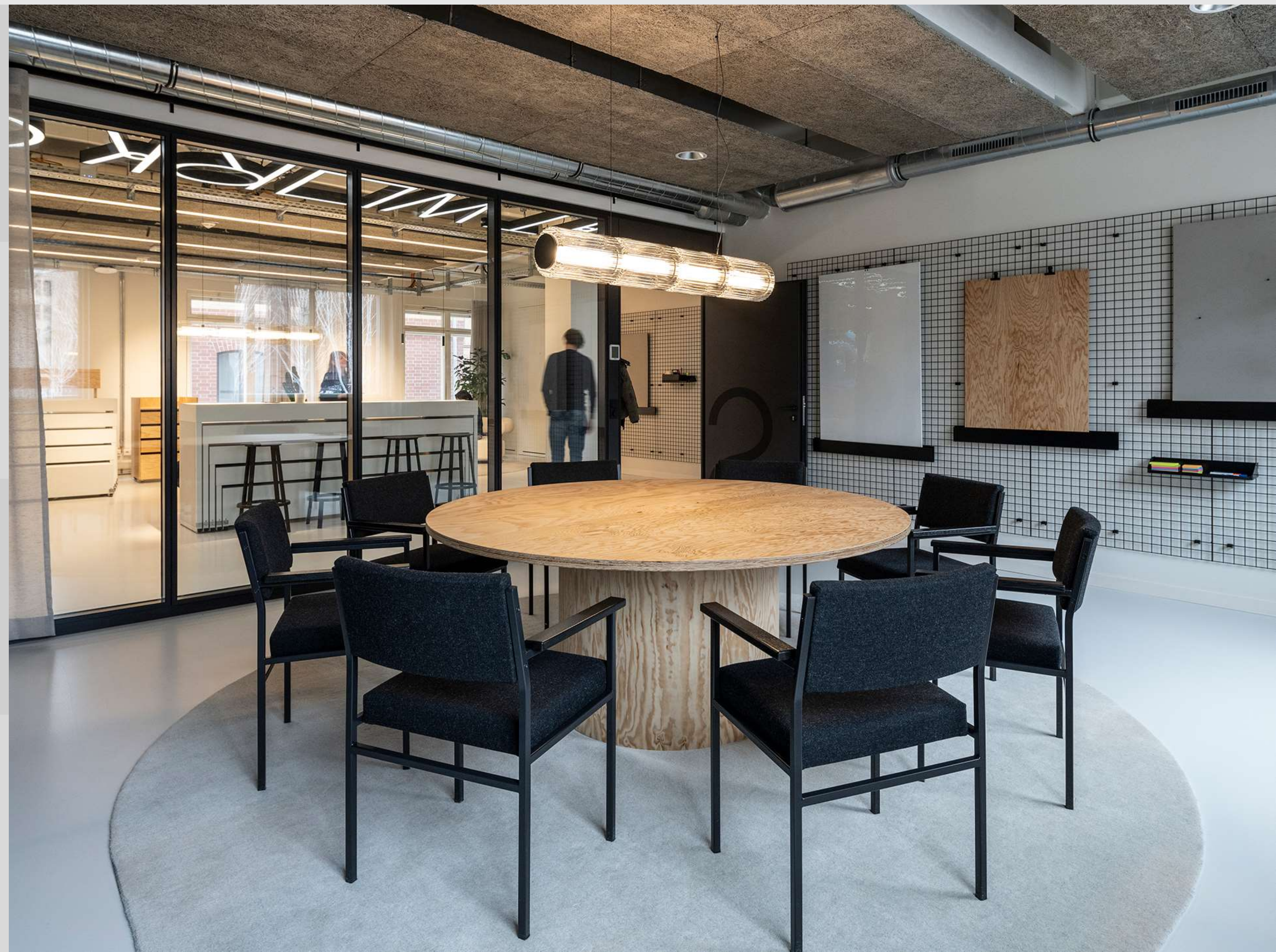



# Konferenz 3

Größe  
**17 qm**

Kosten  
**42 € pro Stunde**

Media  
**55" Touchscreen**

Raumkapazitäten  
**6 Pax, Stehtisch,  
fixe Möblierung**





# Konferenz 4

Größe  
**40 qm**

Kosten  
**65 € pro Stunde**

Media  
**86" Touchscreen**

Raumkapazitäten  
**12 Pax, Block Tisch**  
**20 Pax, Kino**





# Konferenz 5

Größe  
**50 qm**

Kosten  
**130 € pro Stunde**

Media  
**86" Touchscreen**

Raumkapazitäten  
**24 Pax, Block Tisch**  
**30 Pax, Kino**







# Konferenz 4 + 5

Größe  
**120 qm**

Kosten  
**200 € pro Stunde**

Media  
**2x 86" Touchscreen**

Raumkapazitäten  
**50 pax Mischbestuhlung**  
**80 pax Kino**





# Worklab

Größe  
**115 qm**

Kosten  
**170 € pro Stunde**

Media  
**98" Touchscreen**

Raumkapazitäten  
**80 pax Mischbestuhlung**





# Rooftop

Größe  
**80 qm innen**  
**80 qm außen**

Kosten  
**3.900** pro Tag

Media  
**86" Screen**

Raumkapazitäten  
**100 Pax, Mischbestuhlung**





ÜBERLAB

MÄRZ 24





ÜBERLAB

MÄRZ 24





ÜBERLAB

MÄRZ 24





ÜBERLAB

MÄRZ 24





ÜBERLAB

MÄRZ 24







ÜBERLAB

MÄRZ 24





# Kontaktperson

ÜBERLAB

MÄRZ 24



## Anika Aust

030 – 339 888 208

[an.aust@house-of-communication.com](mailto:an.aust@house-of-communication.com)

House of Communication Berlin  
Ziegelstraße 16, 10117 Berlin

→ [ueberlab.de](http://ueberlab.de)



1

Sämtliche Rechte an der Präsentation und an deren Inhalten (einschließlich enthaltener Konzepte, Gestaltungen, Preisen, Konditionen, Planungen, etc.) verbleiben ebenso wie jegliches der Präsentation zugrunde liegende Know-how und unabhängig davon, ob die Präsentationsinhalte Urheber-, Nutzungs- und Eigentumsrechte beinhalten und ob die Präsentation nur gezeigt oder ausgehändigt wurde, zeitlich unbeschränkt ausschließlich bei

2

Agentur.

Die Inhalte der Präsentation stellen Geschäftsgeheimnisse im Sinne von §2 Ziffer 1 GeschGehG dar. Jede unbefugte Nutzung oder Offenbarung der Inhalte ohne vorherige ausdrückliche Zustimmung durch die Agentur wird als Verstoß gegen das GeschGehG gewertet. Alle Inhalte der Präsentation unterliegen der strikten Vertraulichkeit.

3

Mit der Präsentation und / oder Überlassung der Präsentation räumt die Agentur keinerlei Rechte an der Präsentation oder an den Präsentationsinhalten ein. Jegliche Nutzung, Verwertung, Vervielfältigung, Bearbeitung sowie jegliche Weitergabe an Dritte in Bezug auf die Präsentation und deren Inhalte ist unzulässig und bedarf der ausdrücklichen schriftlichen Zustimmung der Agentur.

4

Hinsichtlich in der Präsentation enthaltener Fotos, Logos, Grafiken, Skizzen etc. werden durch die Präsentation und / oder Übergabe der Präsentation keinerlei Urhebernutzungs- oder sonstige Rechte eingeräumt. Diese Rechte sind gesondert zu erwerben. Eine Nutzung ohne ausdrückliche Rechteeinräumung ist unzulässig.

5

Die Ziffern 1-4 gelten entsprechend für alle weiteren Unterlagen, die mit Präsentation und / oder Übergabe präsentiert oder übergeben werden sollten.

# LEGAL INFORMATION